

Остальное

Модуль нормальный	m	14
Число зубьев	Z	203
Угол наклона зубьев	$\beta$	$8^{\circ}42'15''$
Направление зубьев		по часовой
Исходный контур		ГОСТ 1374-08
коэффициент смещения исходного контура	$\xi_1$	0
степень точности по ГОСТ 1643-56		От 8-7
показатель точности зубчатого венца	$\Delta F$	12
допуск на радиальное биение зубчатого венца	$E_s$	0,25
допуск на радиальную толщину зуба	$\Delta s_e$	0,115
допуск на направление зубьев	$\Delta \beta$	0,028
радиальная толщина зубьев по хорде	S	19,42
Измерительная высота	$h_m$	10,47

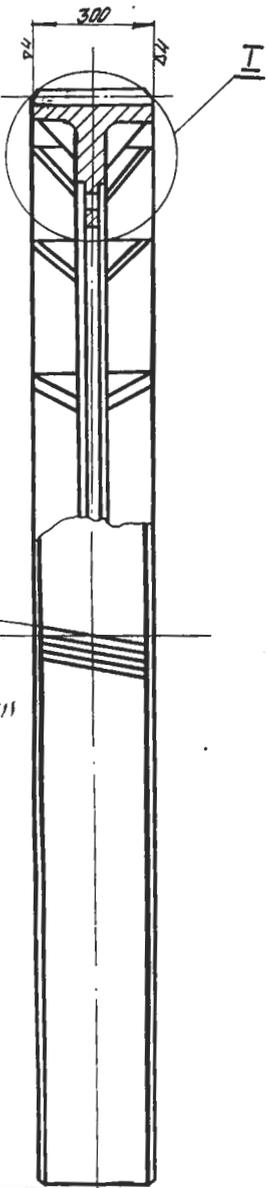

I  
M1:5

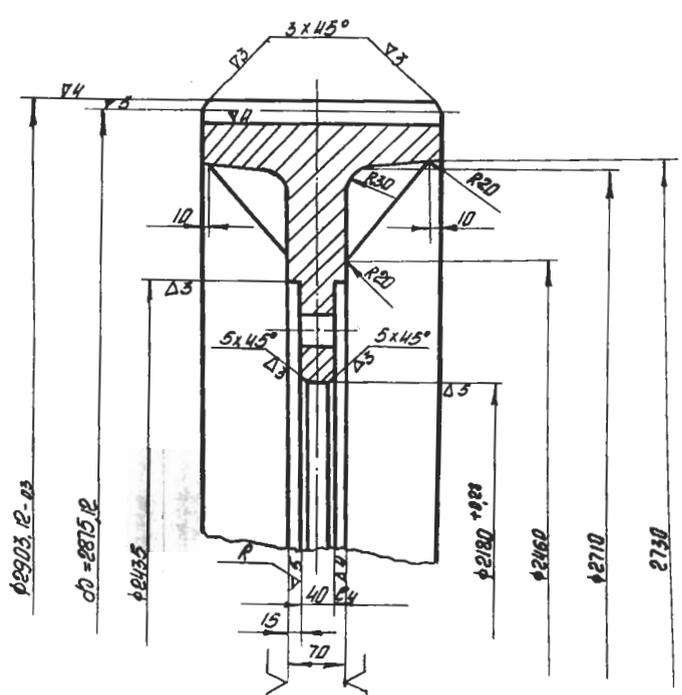

4) Проверить на станке на ф2440 слабым выходом на ребра

**Технические требования:**  
 Поверхности по классу 5 нормами 4128.  
 Раковины не допускаются  
 Впадины не более 5 мм.  
 После термообработки HB=137-217.  
 Шлифовка разрешается производить механической обработкой реверс жесткости, без выборки металла между  
 измерительной поверхности отверстия  $\phi 2180^{+0,28}$   
 относительно оси отверстия  $\phi 2180^{+0,28}$  не более 0,15 мм  
 от центров отверстий  $\phi 59$ ,  $\phi 44$  и  $\phi 100$  от  
 поверхности:  
 не более 0,75 мм  
 $\phi 100$  - не более 1,5 мм.  
 от этого венца в качестве запорки Батв ф44.  
 отверстия являются заказчиком.

Зубчатый венец				1374.08.22	
Модель	02.08.30	Материал	35A	Вес в кг	2300
Конструктор	Ковалев	Проверено	Уралмашзавод	М 1:100	
Исполнитель	Вельягина	Подпись	Конструкторский отдел	УИ - 1987	1864
1374.08.00	Исполнитель	Варышник			

1374.08.22

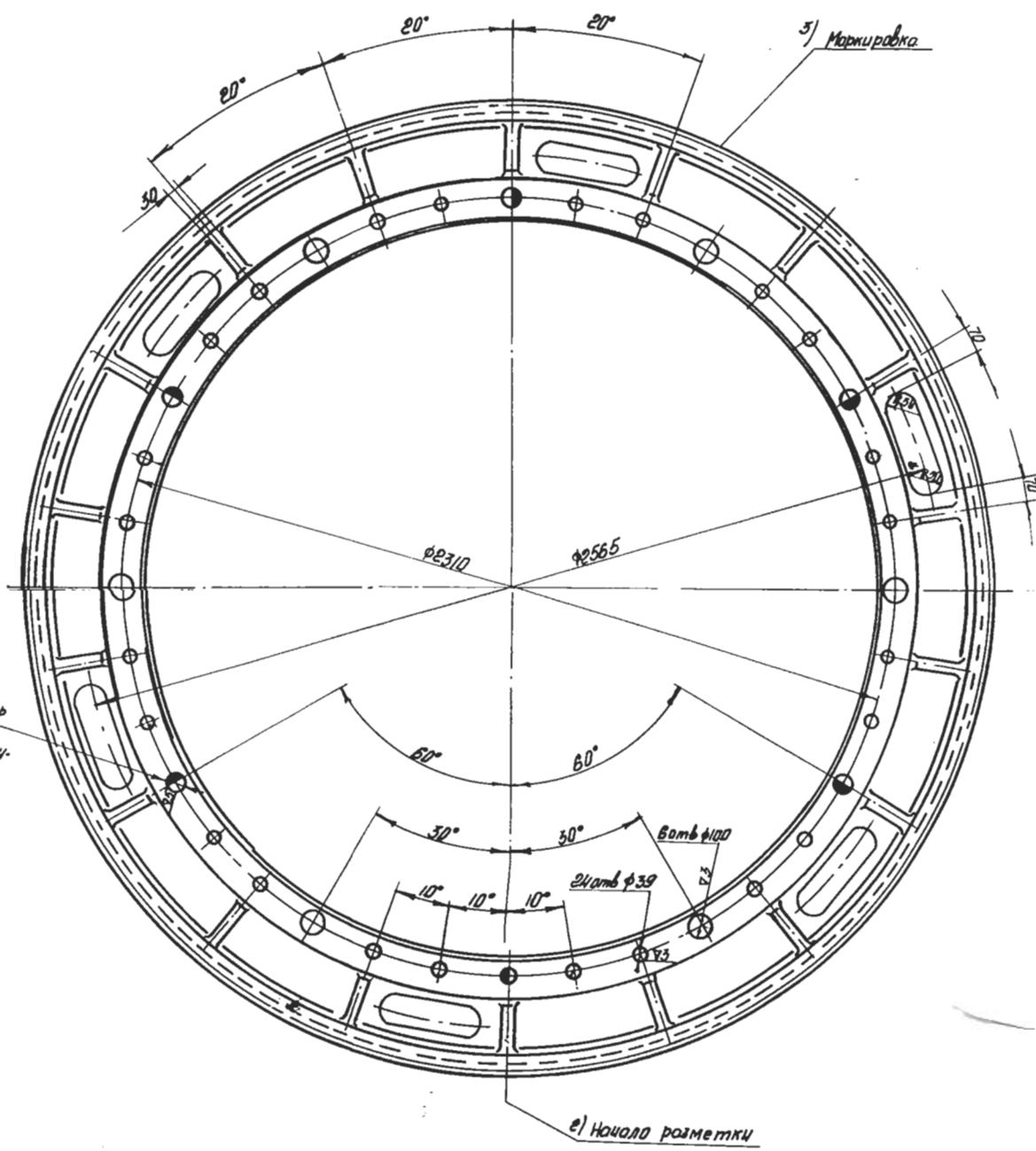

Вотв. ф44 А рассверлить и развернуть совместно с крышкой разгрузочной барабаном

е) Начало разметки

3) Маркировка

**Технически**

1. Чистота необработанных поверхностей
2. На поверхности зубьев раковины
3. Разнотолщинность по ободу
4. Твердость на ободе после
5. Удаление литых приливов  
даткой только до контура ребра.
6. Биение ф2903 12-93 относительно  
не более 0,12 мм.
7. Биение торца А относительно
8. Допускаемые отклонения цен  
их номинального положения  
для отверстий ф39 - не более  
для отверстий ф44 А и ф100 -
9. В случае поставки зубчатого  
рассверливаются и развертываются